

エンザート302型



特徴

金属材料・樹脂・木材などのインサートナットとして使用します。セルフタップ機能を持っていますので、前タップが不要です。用途は様々ですが、相手材によりタイプを使い分ける必要があります。

寸法図

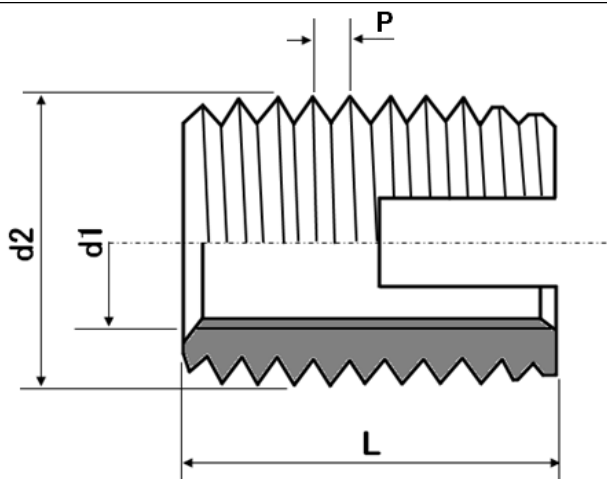

寸法表

d1	P(内ねじ)	d2	Pe(外ねじ)	L
M2.5/M2.6	0.45	4.5	0.5	6
M3	0.5	5	0.5	6
M3.5	0.6	6	0.75	8
M4	0.7	6.5	0.75	8
M5	0.8	8	1	10
M6a	1	9	1	12
M6	1	10	1.5	14
M8	1.25	12	1.5	15
M10	1.5	14	1.5	18
M12	1.75	16	1.5	22
M14	2	18	1.5	24
M16	2	20	1.5	22
M18	2.5	22	1.5	24
M20	2.5	26	1.5	27
M22	2.5	26	1.5	30
M24	3	30	1.5	30
M27	3	34	1.5	30
M30	3.5	36	1.5	40