

# SEAL LOCK® (シールロック)



## 特徴

フランジナットにシーリング材としてナイロンが組み込まれており、エンジンオイルなどの液状物が流れるような場所の締結に適したナットです。ワッシャーその他の部品を組み込む必要が無いので部品点数削減・省スペース化にも有効です。さらに、5回程度までのリユースも可能な、環境にやさしい製品です。

## 寸法図

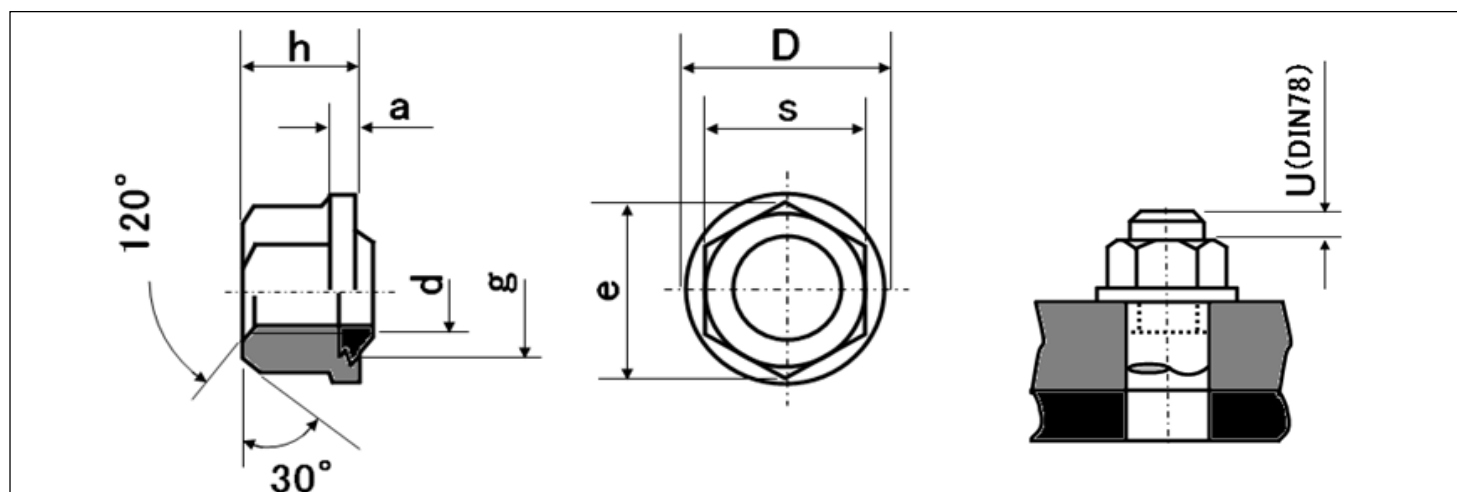

## 寸法表

d	D	e	a	h	g
M 6	12	11.1	1.5	7	9
M 8	17	14.4	2	8.5	12
M 8 × 1	17	14.4	2	8.5	12
M 10	21	18.9	3	9	16
M 10 × 1	21	18.9	3	9	16
M 12	23	21.1	3	10	18
M 12 × 1	23	21.1	3	10	18
M 12 × 1.5	23	21.1	3	10	18
M 14 × 1.5	27	24.5	3	11	21
M 16	30	26.8	4	18	23.6
M 16 × 1.5	30	26.8	4	18	23.6
M 18	34	30.1	5	20	26.9
M 18 × 1.5	34	30.1	5	20	26.9
M 20	37	33.5	5	21	30.3
M 20 × 1.5	37	33.5	5	21	30.3
M 22	39	35.7	5	23	33.3
M 22 × 1.5	39	35.7	5	23	33.3
M 24	44	40	5	22	35.8
M 24 × 1.5	44	40	5	22	35.8
M 27	50	45.6	7	29	40.8
M 27 × 1.5	50	45.6	7	29	40.8
M 30	56	51.3	7	31	44.5
M 30 × 1.5	56	51.3	7	31	44.5