

アルミハンドリベット

Alumi hand Rivets

アルミハンドリベット・ファスニングシステム
アルミハンドリベットRHtype・ファスニングシステム

指でPUSH!

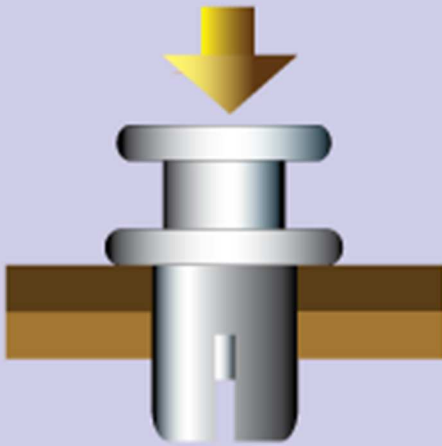

リベットを締結する際に
工具を用いることはありません。

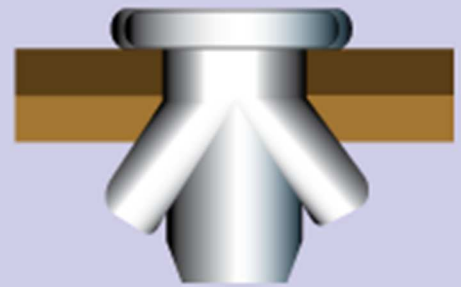

締結手順

- ①接合する母材に下穴を開けます。
- ②下穴にリベットを差し込みます。
- ③指でリベットシャフトを押し込み※締結します。

「ワンプッシュ」で簡単に素早く
作業を完了することが可能。

取り外しを行う場合(RHタイプ)

- ④ニッパー等で、リベットピンを抜き取ります。
- ⑤本体リベットも同様に抜き取ります。

注意: 取り外したリベットの再利用は出来ません。

※専用ツールもございます。

RHタイプは、ピンの頭部が大きく、
掴みやすいので取り外しが可能です。

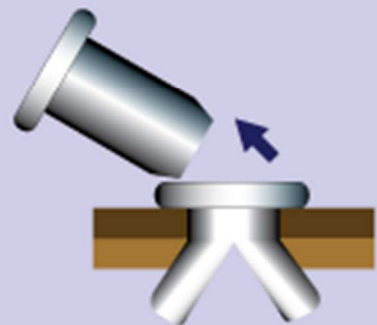

アルミハンドリベット使用例

- ・名板の取り付け
- ・カッチングダクトなどのモール取り付け
- ・ナイロンリベットをご利用のユーザー様で強度や経年劣化、熱による劣化等の問題があるユーザー様
- ・きょう体などの組立(板金メーカーなど)
- ・ブラインドリベットをご利用のユーザー様で、強度よりも作業の簡略化をご検討のユーザー様
- ・エクステリア関係(集合住宅のポストなど)

アルミハンドリベット サイズ表

●一般タイプ

品番	下穴径	かしめ厚	d	L	D	A
HA3050	3.1	2.0~2.5 (3.0)	3.0	5.0	6.15	1.4
HA3060		3.0~3.5 (3.5)		6.0		
HA3065		3.5~4.0 (4.5)		6.5		
HA3070		4.0~4.5 (5.0)		7.0		
HA3080		5.0~5.5 (6.0)		8.0		
HA3090		6.0~6.5 (7.0)		9.0		
HA3100		7.0~7.5 (8.0)		10.0		
HA4050	4.1	1.5~2.0 (2.5)	4.0	5.0	8.15	1.6
HA4060		2.5~3.0 (3.5)		6.0		
HA4070		3.5~4.0 (4.5)		7.0		
HA4080		4.5~5.0 (5.5)		8.0		
HA4090		5.5~6.0 (6.5)		9.0		
HA4100		6.5~7.0 (7.5)		10.0		
HA5070	5.1	(2.0~2.5)	5.0	7.0	10.00	2.2
HA5080		(2.5~3.5)		8.0		
HA5090		(3.5~4.5)		9.0		
HA5100		(4.5~5.5)		10.0		

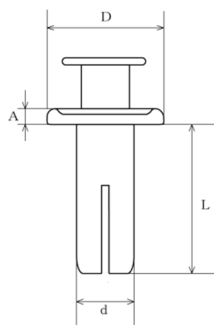

参考強度

試験サイズ「HA4060」/締結板厚:3mm

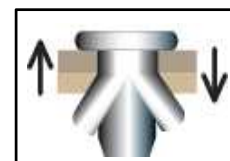

引張強度(抜去力)
834(85)

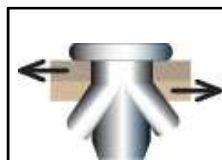

せん断強度
1619(165)

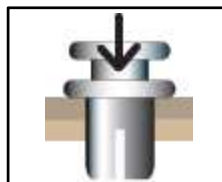

挿入力
59~78(6~8)

単位:N(kgf)

※()内の寸法に関しては、専用ツールによる締結を推奨しております。

●RHタイプ

※取り外しが容易に出来るタイプです。 ※リベットを取り外す際の工具は「薄刃ニッパー」が最適です。

Φ3リベット		Φ4リベット					
品番	下穴径	かしめ厚	C	D	A	L	d
HA3050-RH	3.1	2.0~2.5 (3.0)	3.6	6.5	1.4	5.0	3.0
HA3060-RH		3.0~3.5 (3.5)				6.0	
HA3065-RH		3.5~4.0 (4.5)				6.5	
HA3070-RH		4.0~4.5 (5.0)				7.0	
HA3080-RH		5.0~5.5 (6.0)				8.0	
HA3090-RH		6.0~6.5 (7.0)				9.0	
HA3100-RH		7.0~7.5 (8.0)				10.0	
HA4050-RH	4.1	1.5~2.5	8.2	8.15	1.6	5.0	4.0
HA4060-RH		2.5~3.5				6.0	
HA4070-RH		3.5~4.5				7.0	
HA4080-RH		4.5~5.5				8.0	
HA4090-RH		5.5~6.5				9.0	
HA4100-RH		6.5~7.5				10.0	



●アルミハンドリベット・専用リベッター

<用途> ・多量のリベットを締結する場合。
・狭い隙間や奥まった所など指での締結が困難な場合等。

品番	ツール径	全長	対応リベット
HT-150-M3	φ13	150	φ3 一般とRHタイプ兼用
HT-150-M4.5	φ13	150	φ4とφ5 一般タイプのみ



注意) ドライブリベットには使用できません。[φ4・RHタイプ]のツールはお問い合わせください。



トップページ 検索欄から
「ハンドリベット」で検索!

商品名/型番検索

ねじコンシェル.comの3つのオススメポイント!

point 1

即納体制



point 2

ステップアップ割引



point 3

掛売対応



ねじで繋ぐ絆

ねじコンシェル®.com

運営:

ボサード株式会社 IT事業部

〒578-0957

東大阪市本庄西2丁目2-51

TEL:06-6747-0234

FAX:06-6747-0252

